

Żarówka energooszczędna o podwyższonej żywotności

Szerokie zastosowanie



### Dane techniczne

<b>Jasność</b>	1000 Lm (odpowiada żarówce 100 W)
<b>Rodzaj źródła światła</b>	Żarówka energooszczędna, oprawka E27
<b>Żywotność</b>	10.000 h
<b>Zaciski</b>	Przewód 2 m z wtyczką euro
<b>Zamocowanie</b>	Śruby lub płyta mocująca (samoprzylepna)
<b>Obudowa</b>	Tworzywo sztuczne UL94 V-0, jasnoszare
<b>Ciężar</b>	ok. 0,6 kg
<b>Montaż</b>	Pionowo
<b>Temperatura pracy i składowania</b>	-20 do +50 °C / -45 do +70 °C
<b>Wilgotność pracy i składowania</b>	max. 90 % RH (bez kondensacji)
<b>Rodzaj i klasa ochrony</b>	IP20 / II (podwójna izolacja)
<b>Aprobacje</b>	-
<b>Dostawa</b>	Zamocowanie, haki i płyta mocująca
<b>Uwaga</b>	AC 120 V i napięcia DC na zapytanie

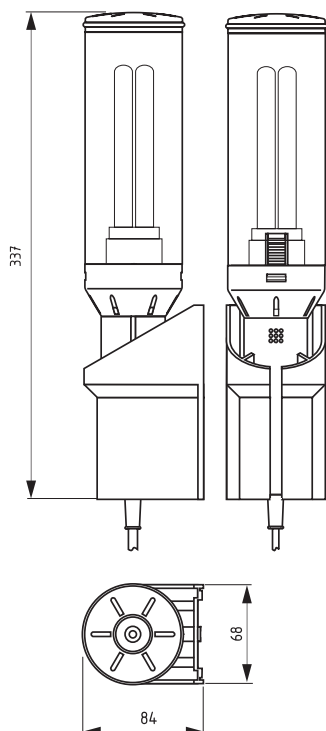

Nr art.	Napięcie pracy	Pobór mocy
02610.0-00	AC 230 V, 50 Hz	20 W